

T H E R E S I A

FUKSAS

FOR

Victoria Arduino

A stylized graphic element consisting of a horizontal line with a central downward-pointing arrowhead, resembling a wing or a decorative flourish.

T H E R E S I A

Preziosa come un diamante...
As precious as a diamond...



Un volume compatto, un oggetto scultoreo dal design geometrico.
Una macchina concepita per concedersi un gesto quotidiano,
quello di gustare un espresso, che non sia solo una pausa di
piacere, ma un autentico piccolo lusso.

*Theresia is compact, a geometrically designed sculptural object.
A machine designed to enjoy a daily action, drinking an espresso,
which is not only a leisure break, but a small authentic luxury.*



Il corpo macchina, in acciaio inox Supermirror specchiante, è stato pensato come un diamante scavato al suo interno. Un oggetto prezioso dal design accattivante. La lavorazione dell'acciaio è interamente realizzata a mano, grazie all'esperienza degli artigiani che, dopo il taglio a laser, piegano il materiale per un totale di 112 differenti piegature.

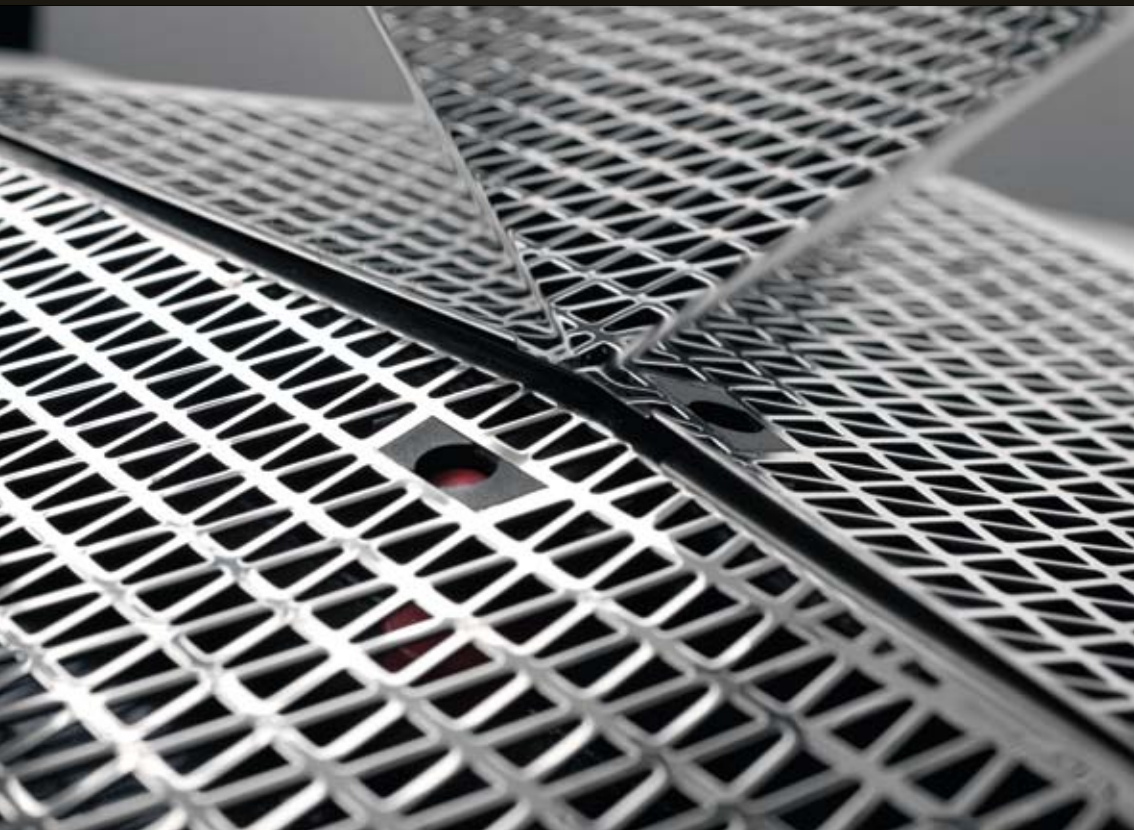

The body of the machine, in Supermirror stainless steel, is thought of as having a diamond buried inside. A precious object of eye-catching design. The steel processing is entirely by hand, with experienced craftsmen who, after laser cutting, fold the material 112 times.



DUE GRANDI ARCHITETTI PER THERESIA

Lo Studio Fuksas con sedi a Roma, Parigi, Shenzhen è guidato da Massimiliano e Doriana Fuksas.

Di origini lituane, **Massimiliano Fuksas** nasce a Roma nel 1944. Consegue la laurea in Architettura presso l'Università "La Sapienza" di Roma nel 1969. È tra i principali protagonisti della scena architettonica contemporanea sin dagli anni '80. È stato Visiting Professor presso numerose università, tra le quali la Columbia University di New York, l'École Spéciale d'Architecture di Parigi, l'Akademie der Bildenden Kunst di Vienna, la Staatliche Akademie der Bildenden Kunst di Stoccarda. Nel 2000 è stato Direttore della "VII Mostra Internazionale di Architettura di Venezia": "Less Aesthetics, More Ethics". Tra i numerosi premi e i riconoscimenti internazionali: 2012 conferimento "Medaglia della Presidenza del Consiglio dei Ministri", Italia; 2010 conferimento della "Légion d'Honneur" dal Presidente della Repubblica Francese e nel 2000 insignito dell'onorificenza di "Commandeur de l'Ordre des Arts et des Lettres de la République Française"; 1999 "Grand Prix National d'Architecture Française", Parigi; 1998 premio alla carriera "Vitruvio International a la Trayectoria", Buenos Aires, Argentina; membro del RIBA - Royal Institute of British Architects - Londra, UK e dell'AIA - American Institute of Architects - Washington D.C., USA.

Doriana Fuksas nasce a Roma dove consegue la laurea in Storia dell'Architettura Moderna e Contemporanea presso l'Università "La Sapienza" nel 1979. Laureata in architettura all'ESA - École Spéciale d'Architecture - di Parigi, Francia. Dal 1985 collabora con Massimiliano Fuksas e dal 1997 è responsabile di «Fuksas Design». Ha ricevuto diversi premi e riconoscimenti internazionali. Nel 2013 è stata insignita dell'onorificenza di "Commandeur de l'Ordre des Arts et des Lettres de la République Française" e nel 2002 dell'onorificenza di "Officier de l'Ordre des Arts et des Lettres de la République Française".



HERESIA SIGNED BY TWO GREAT ARCHITECTS

Studio Fuksas, whose offices are located in Rome, Paris, Shenzhen, is managed by Massimiliano and Doriana Fuksas.

***Massimiliano Fuksas'** family was originally from Lithuania. He was born in Rome in 1944, where at the end of the sixties he graduated in Architecture from "La Sapienza" University. He has been one of the main protagonists of the contemporary architectural scene since the Eighties. He was a Visiting Professor at several universities, including Columbia University in New York, École Spéciale d'Architecture in Paris, Akademie der Bildenden Künste in Vienna, Staatliche Akademie der Bildenden Künste in Stuttgart. In 2000 he was Director of the "VII International Architecture Exhibition of Venice": "Less Aesthetics, More Ethics".*

He has received numerous awards and honors, including the "Medaglia della Presidenza del Consiglio dei Ministri", from the Presidency of Minister Council of Italy in 2012, "Légion d'Honneur" from the President of the French Republic in 2010, "Commandeur de l'Ordre des Arts et des Lettres de la République Française" in 2000, the "Grand Prix National d'Architecture Française", Paris 1999 and the "Lifetime Achievement Award" at the "International Vitruvius Trayectoria", Buenos Aires, Argentina in 1998. He is a member of the Royal Institute of British Architects (RIBA), in London, UK and the American Institute of Architects (AIA) Washington DC, USA.

***Doriana Fuksas** was born in Rome, where she graduated in History of Modern and Contemporary Art at "La Sapienza" University in 1979. She also graduated in Architecture at ESA - Ecole Spéciale d'Architecture - Paris, France. Since 1985 she has worked with Massimiliano Fuksas and since 1997 has been responsible for "Fuksas Design".*

She has received several international awards. In 2013 she was honored with the title of "Commandeur de l'Ordre des Arts et des Lettres de la République Française", and in 2002 awarded the honor of "Officier de l'Ordre des Arts et des Lettres de la République Française."



Armani Fifth Avenue, NYC, USA, 2009



Archivi Nazionali di Francia à Pierrefitte sur Seine-Saint Denis, Parigi, Francia, 2013



Shenzhen Bao'an International Airport, Terminal 3, Shenzhen, Cina, 2013

Tra i principali progetti dello Studio Fuksas:

Archivi Nazionali di Francia à Pierrefitte sur Seine-Saint Denis, Parigi, Francia, 2013; **Shenzhen Bao'an International Airport, Terminal 3**, Shenzhen, Cina, 2013; **Rhike Park**, Tbilisi, Georgia, 2010 - on going; **Baricentrale** riqualificazione aree ferroviarie, Bari, Italia, concorso vinto 2013; **Moscow Polytechnic Museum e Educational Centre**, Mosca, Russia, concorso vinto 2013; **Nuovo Centro Congressi e Hotel**, Roma, Italia, 1998 - 2014; **Torre per Nuovo Centro Direzionale Regione Piemonte**, Torino, Italia, 2001 - 2014; **Guosen Securities Tower**, Shenzhen, Cina, 2010 - 2016; **Chengdu Tianfu Cultural and Performance Centre**, Chengdu, Cina, 2012 - on going; **Tbilisi Public Service Hall**, Tbilisi, Georgia, 2012; **Liceo Alberghiero Georges-Frêche**, Montpellier, Francia, 2012; **Peres Peace House**, Jaffa, Tel Aviv, Israele, 2009; **Complesso parrocchiale San Paolo**, Foligno, Italia, 2009; **MyZeil shopping mall**, Francoforte, Germania, 2009; **Armani Fifth Avenue**, NYC, USA, 2009; **Zenith Music Hall**, Strasburgo, Francia, 2008; **Nuovo Polo Fiera Milano Rho-Pero**, Milano, Italia, 2005; **Ferrari Centro Direzionale e Ricerche**, Maranello, Modena, Italia, 2004.

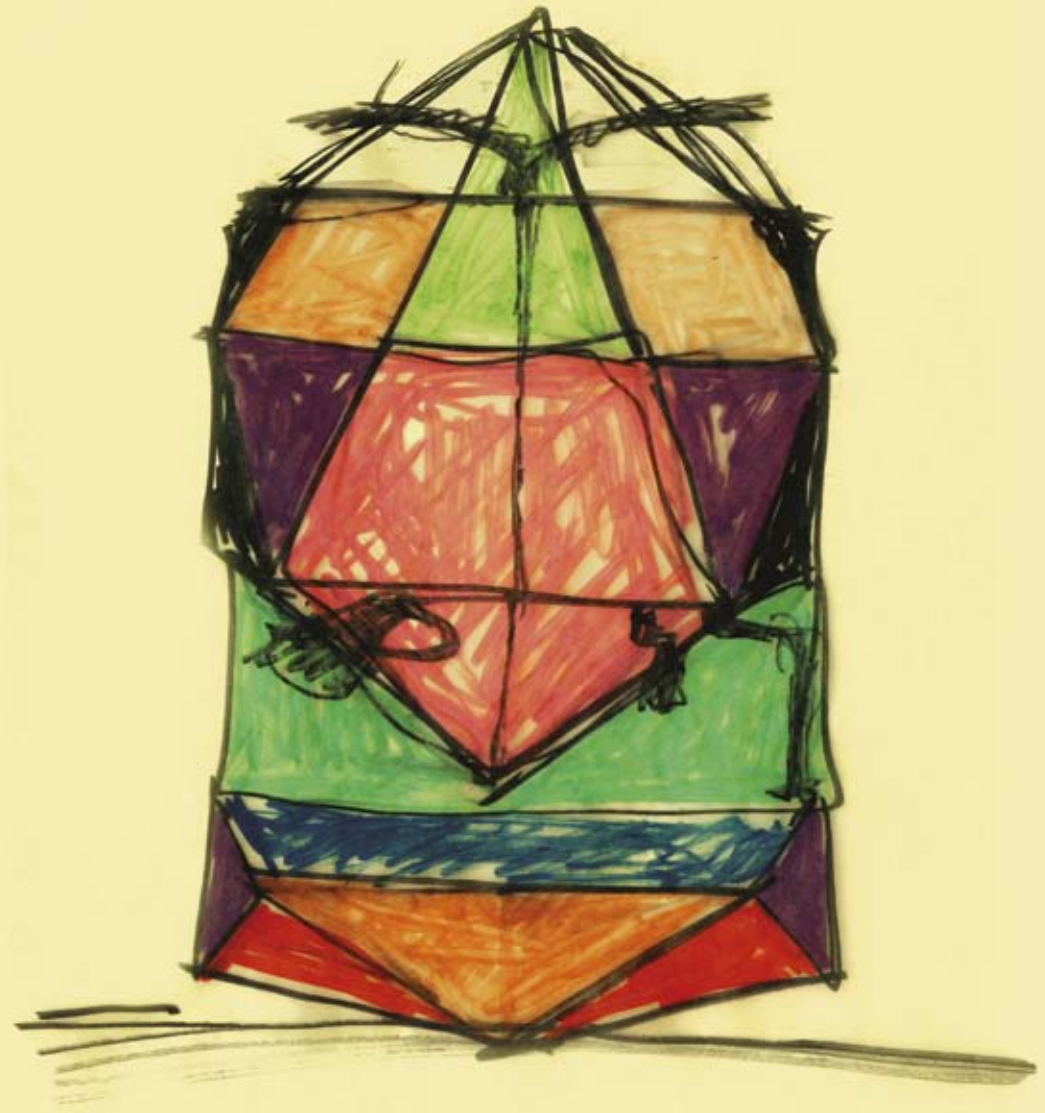

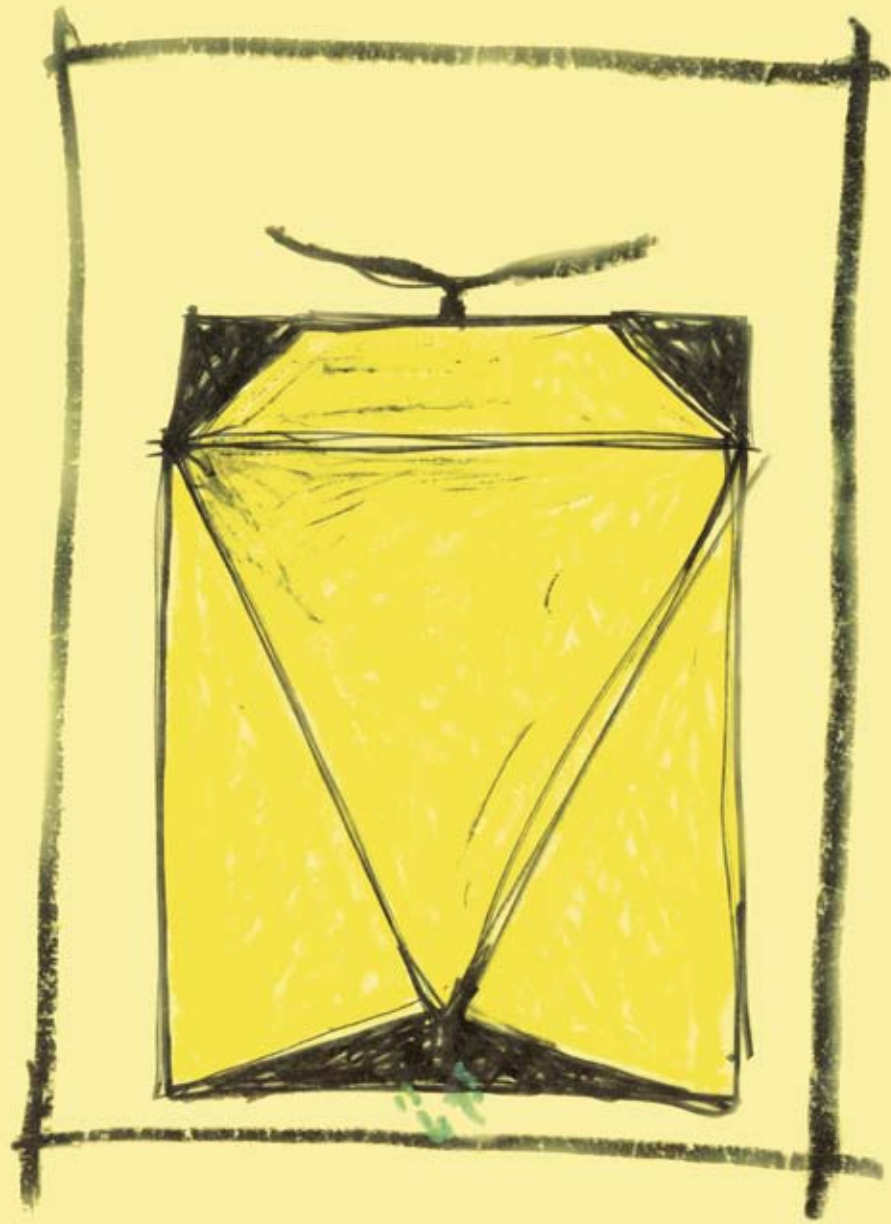

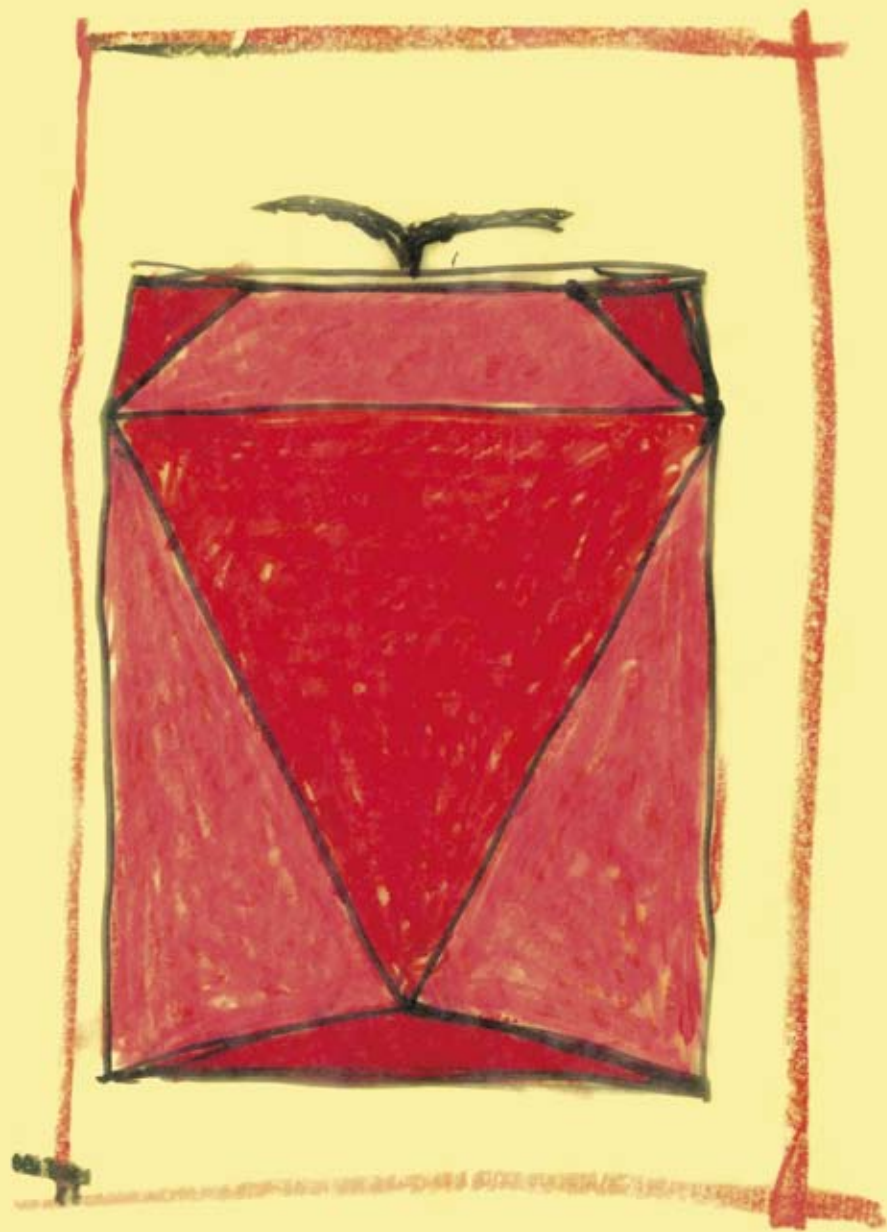

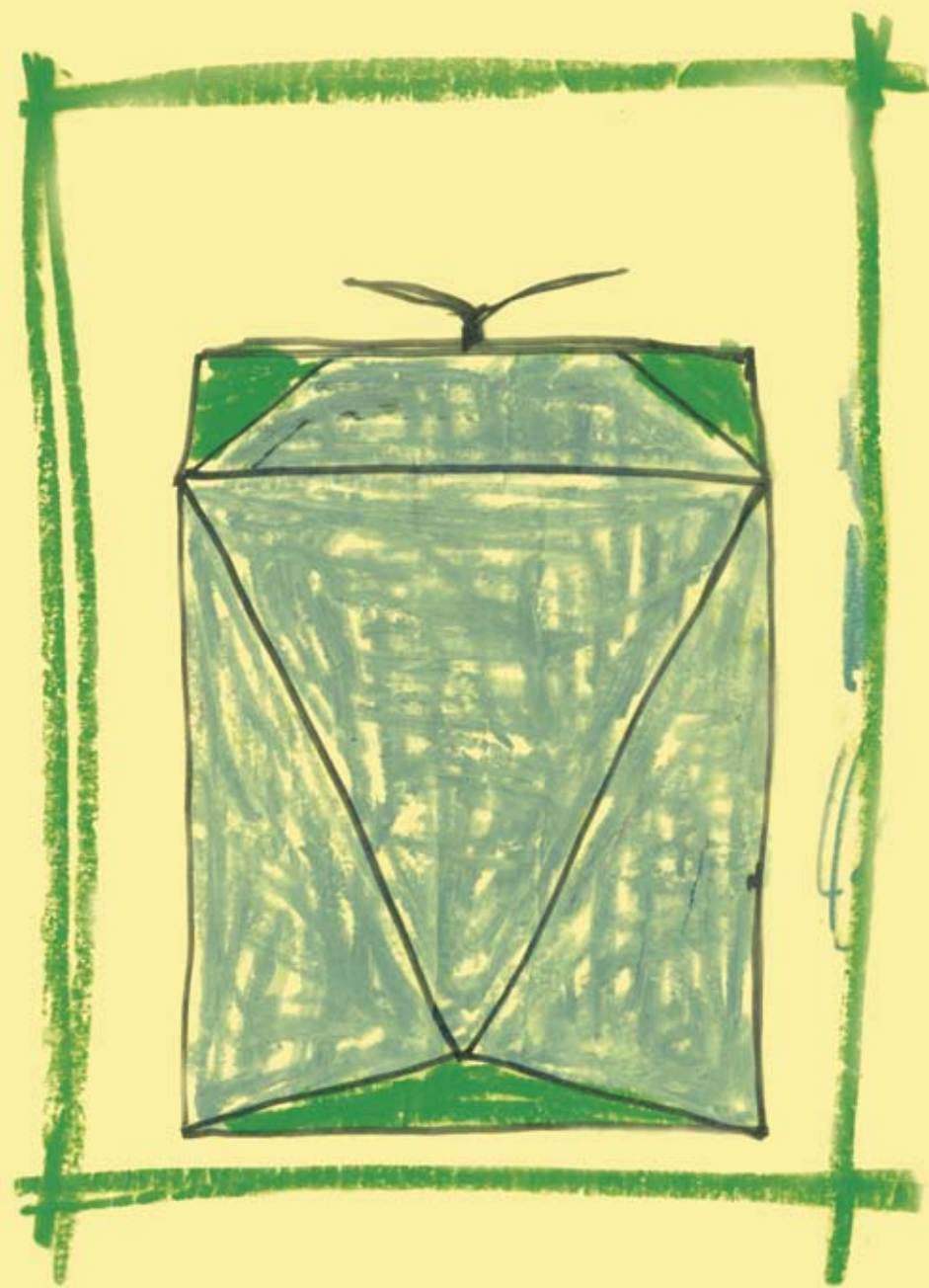
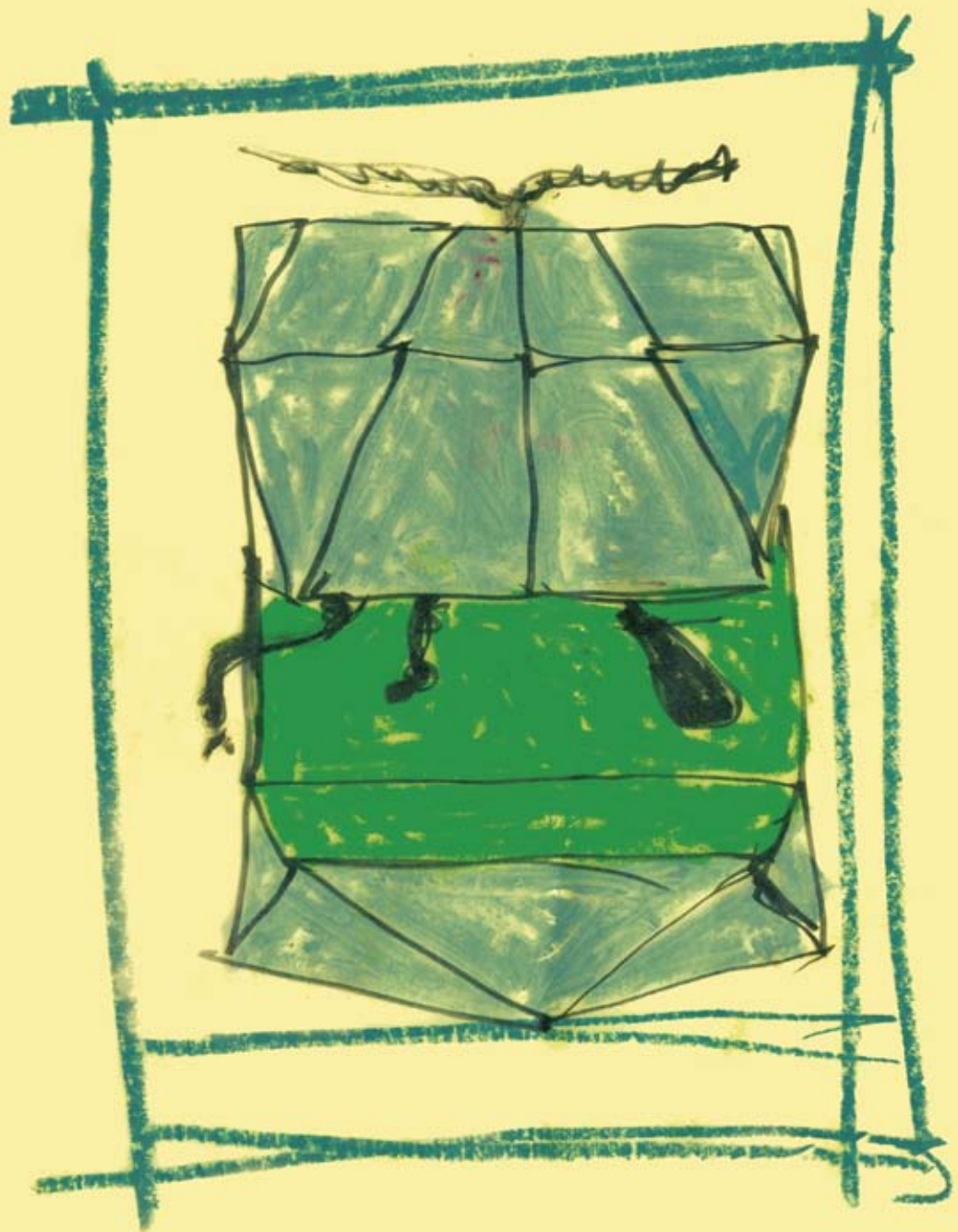



Il design sposa l'alta tecnologia

Theresia incorpora l'innovativa tecnologia **T3**,
concepita per rendere la macchina flessibile e precisa.

Design combined with high technology

*Theresia incorporates innovative **T3** technology,
designed to make the machine flexible and precise.*



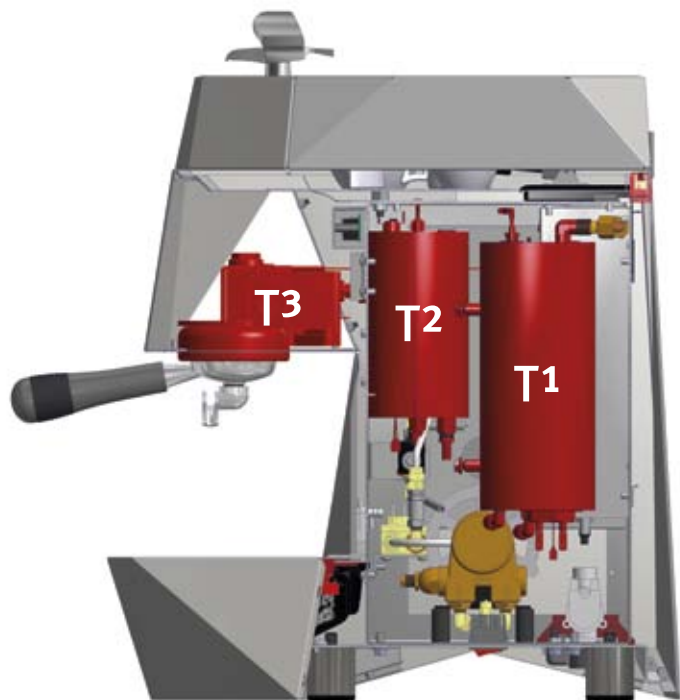

Come funziona?

La tecnologia **T³** consente di impostare, con la massima flessibilità, la temperatura di erogazione del gruppo. L'elettronica della macchina fa il resto: sonde digitali inviano le informazioni su pressione e temperatura alla centralina che, attraverso 3 PID indipendenti, gestisce attivamente ogni variabile, garantendo così massima stabilità termica. Dal display è possibile, inoltre, leggere in tempo reale la temperatura dell'acqua di erogazione del gruppo.

Quali vantaggi?

Il risultato è una precisione della qualità estrattiva e un'accuratezza senza eguali. Con Theresia si può scegliere e gustare, da veri intenditori, diversi tipi di caffè. La tecnologia **T³**, infatti, si adatta ad ogni gusto e a ogni varietà di miscela, esaltandone aromi e qualità.

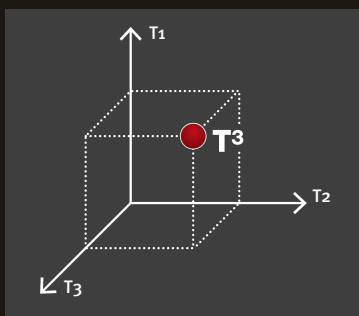

La tecnologia **T³**, la stessa presente nelle macchine utilizzate nel Campionato Mondiale dei Baristi, consente un controllo totale della temperatura di erogazione del gruppo attraverso tre diversi parametri: acqua, gruppo e vapore, garantendo precisione, qualità estrattiva, flessibilità d'utilizzo e ripetibilità del risultato.

T³ technology, the same found in machines used in the Barista World Championship, allows total control of the outlet temperature of group through three different parameters: water, group and steam, ensuring accuracy, extraction quality, flexibility of use and repeatability of results.

T³

How does it work?

*With **T³** technology the coffee experts can set, with maximum flexibility, the outlet temperature of the group. The electronics of the machine do the rest: digital pressure and temperature sensors instantly send information to the control unit through 3 independent PID which actively manage each variable, in order to grant maximum thermal stability. The water supply temperature of the group is displayed in real time.*

What are the benefits?

*The result is unequalled brewing quality precision and accuracy. Coffee experts can choose and taste different espressos, because the **T³** technology adapts to every coffee blend and exalts aromas and quality.*

Perché Theresia T3?

Chi utilizza Theresia può scegliere una o più miscele, perché si adatta perfettamente ad ogni gusto ed alle peculiarità di ogni caffè.

Theresia, flessibile e precisa, si adatta a voi in modo ideale.



Why Theresia T3?

Anyone using Theresia can choose one or more coffee blends because it is perfectly suited to every taste and to the peculiarities of each blend.

Theresia, flexible and precise, suits you ideally.



Eccellenza tecnologica

HIGH EFFICIENCY EXTRACTION

L'innovativo sistema di estrazione High Efficiency Extraction System esalta l'aroma di ogni miscela di caffè, portando in tazza tutte le sostanze nobili con una crema corposa e persistente.

Technological excellence

HIGH EFFICIENCY EXTRACTION

The innovative High Efficiency Extraction System enhances the flavor of each coffee blend, bringing all the noble substances to the cup with a full-bodied and persistent crema.

Eccellenza tecnologica

LANCIA COOL TOUCH

La lancia vapore ha il sistema brevettato cool touch, che, oltre a garantire maggiore sicurezza contro possibili fastidiose scottature, assicura una più facile pulizia e riduce il formarsi di incrostazioni di latte.

PORTAFILTRO TEFLONATO

Theresia è equipaggiata con un particolare portafiltro rivestito in teflon che offre maggiore pulizia e quindi preserva l'aroma del caffè in tazza.

Technological excellence

COOL TOUCH NOZZLE

The steam nozzle has the patented Cool Touch which, in addition to ensuring greater security against possible annoying scalding, ensures easy cleaning and reduces the formation of milk scale.

TEFLON FILTER HOLDER

Theresia has a special holder with Teflon coating that offers better cleaning to preserve the aroma of coffee in the cup.



Eccellenza tecnologica

Smart function

Tante utili funzioni elettroniche disponibili con una centralina che consente: estrazioni eccellenti, risparmio energetico e rapida programmazione.

ESTRAZIONI ECCELLENTI

Ottenute tramite la regolazione indipendente delle temperature del gruppo e delle caldaie caffè e vapore, ma anche con la regolazione della quantità per le dosi erogabili e del tempo di preinfusione.

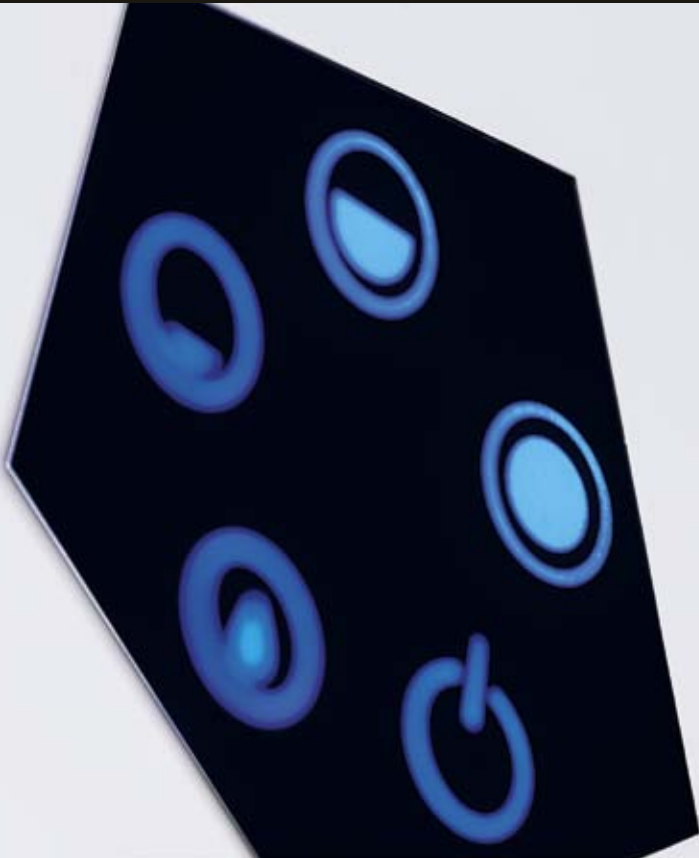

Technological excellence

Smart function

Many useful electronic functions on a control unit for: excellent extractions, energy saving, quick programming.

EXCELLENT EXTRACTIONS

Received through the independent regulation of the temperature of the group and the boilers for coffee and steam; adjusting the amount of extraction doses and the pre-infusion time.

Eccellenza tecnologica

RISPARMIO ENERGETICO

Attraverso la programmazione degli orari di accensione e spegnimento automatico e il sistema di limitazione dell'assorbimento elettrico con gestione del riscaldamento delle componenti della macchina.

RAPIDA PROGRAMMAZIONE

Per operazioni di manutenzione, lavaggio e sostituzione filtri.

Technological excellence

ENERGY SAVING

Through automated programming of switching the machine on and off as well as a power consumption limitation system with heating management for the machine's components.

QUICK PROGRAMMING

For maintenance, cleaning and filter replacement.



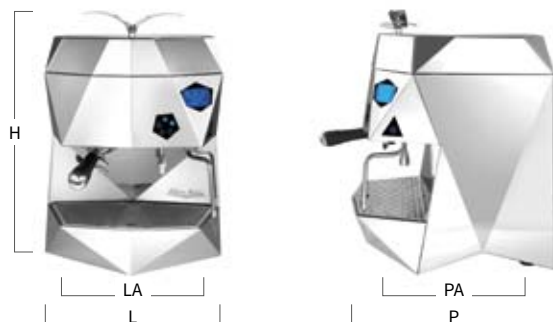

Numero gruppi <i>Group number</i>		1
Carrozzeria <i>Body</i>		Acciaio inox supermirror <i>Supermirror stainless steel</i>
	Voltaggio <i>Voltage</i>	208-240V 50-60Hz
	Potenza <i>Power</i>	3000W
Dimensioni <i>Dimensions</i>	Larghezza L (mm) <i>Width L (inches)</i>	430 - 16 15/16"
	Larghezza LA (mm) <i>Width LA (inches)</i>	360 - 14 3/16"
	Altezza H (mm) <i>Height H (inches)</i>	585 - 23 1/16"
	Profondità P (mm) <i>Depth P (inches)</i>	460 - 18 2/16"
	Profondità PA (mm) <i>Depth PA (inches)</i>	270 - 10 10/16"
	Peso netto <i>Net weight (kg-lb)</i>	32kg 70lb
	Peso lordo <i>Gross weight (kg-lb)</i>	37kg 81,57lb
Alimentazione <i>Water feed</i>	Tanica/Attacco diretto <i>Tank/mains</i>	•
Caldaia vapore <i>Steam boiler</i>	Volume <i>Capacity (l)</i>	1,1 l
	Materiale <i>Material</i>	Acciaio inox coibentata termicamente <i>Thermal insulated stainless steel</i>
Caldaia caffè <i>Coffee boiler</i>	Volume <i>Capacity (l)</i>	0,7 l
	Materiale <i>Material</i>	Acciaio inox coibentata termicamente <i>Thermal insulated stainless steel</i>
Idraulica <i>Hydraulics</i>	Valvola di sicurezza <i>Security valve</i>	•
	Autolivello elettronico <i>Automatic water level</i>	•
	Pompa volumetrica <i>Volumetric pump</i>	•
	Regolazione della pressione della pompa <i>External pump pressure adjustment</i>	•
	Dosatura volumetrica <i>Volumetric dosage</i>	•
	Cartuccia anticalcare <i>Anti-scale cartridge</i>	•

Gruppo <i>Group</i>	Regolazione temperatura gruppo <i>Group temperature adjustment</i>	•
	High Efficiency Extraction System <i>High Efficiency Extraction System</i>	•
	Portafiltro pelle + Teflon <i>Filter holder leather + teflon</i>	•
	Becco easy clean <i>Easy clean spout</i>	•
Vapore <i>Steam</i>	Lancia vapore in acciaio inox <i>Stainless steel steam wand</i>	•
	Lancia cool touch <i>Cool touch steam wand</i>	•
	N° lance Wand N°	1
Acqua calda <i>Hot water</i>	Economizzatore acqua calda <i>Hot water economiser</i>	•
	Dosatura acqua calda <i>Hot water dosage</i>	•
Elettronica <i>Electronic</i>	Display grafico <i>Graphic display</i>	•
	On/Off <i>On/Off</i>	•
	Conteggio totale/parziale <i>Partial/total counter</i>	•
	Lavaggio automatico <i>Automatic cleaning program</i>	•
	Programma Manutenzione <i>Maintenance program</i>	•
	Tempo erogazione <i>Shot time</i>	•
	Temperatura caldaia vapore <i>Temperature steam boiler</i>	•
	Temperatura acqua caffè <i>Brewing water temperature</i>	•
	Temperatura gruppo <i>Group temperature</i>	•
	Programmazione temperatura vapore <i>Steam temperature programming</i>	•
Programmazione temperatura acqua caffè <i>Coffee temperature programming</i>	•	
Programmazione temperatura gruppo <i>Group temperature programming</i>	•	
Programmazione sostituzione addolc. <i>Water softner replace programming</i>	•	

Victoria Arduino

Victoria Arduino, marchio del gruppo industriale Nuova Simonelli SpA di Belforte del Chienti (Italia), vanta più di un secolo di storia. Nacque nel 1905 dall'ingegno e dalla sensibilità sociale del torinese Pier Teresio Arduino. Le macchine sormontate dalla caratteristica "aquila reale" contribuirono a diffondere velocemente la moda di bere il caffè espresso nei locali più raffinati.

Ancora oggi Victoria Arduino è capace di creare atmosfere particolari, eleganti e di classe. È la macchina intorno alla quale si costruisce un ambiente da vivere totalmente, dove il gusto di un buon caffè e l'eleganza del design di una Victoria Arduino creano, insieme, quel fascino da assaporare e ammirare fuori da ogni tempo.

Victoria Arduino, a brand within the Nuova Simonelli Group of Belforte Chienti (Italy), has more than a century of history. It was established in 1905 with the ingenuity and the social sensitivity of Pier Teresio Arduino from Turin. The machines were surmounted by the "golden eagle" feature and quickly helped to spread the fashion of drinking espresso coffee in the most refined establishments.

Even today, Victoria Arduino creates a particular atmosphere, elegant and classy. It is the machine to build a total living environment around, where the taste of a good coffee and the elegance of Victoria Arduino create, together, an appeal to savor and enjoy the timeless charm.



Coordinamento generale
Coordination

Ufficio Marketing
Victoria Arduino

Progetto grafico
Design and Layout

Memphiscom
MIRTA CUCCURUGNANI

Fotografie / Photos

Roberto Mazzola
Tadao Studio
Franco Mosconi
Ufficio Stampa Fuksas

Testi / Text

Ufficio Stampa
Victoria Arduino

Stampa / Print
Bieffe

© Victoria Arduino 2013

Victoria Arduino

Via Madonna d'Antegiano, 6 | 62020 Belforte del Chienti (MC) | Italy
T +39.0733.950243 | F +39.0733.950247 | Videoconferenza +39.0733.950201
info@victoriaarduino.com | www.victoriaarduino.com