

ATTENZIONE/ATTENTION

Dati cliente/final customer address

Nome/name

Indirizzo/address

Cap/zip

Città/city

Stato/country

Autorizzazione ai sensi della legge 675/96
sulla tutela dei dati personali / Consent
to use your personal data information complying
with privacy law 675/96.

Firma

Ilcar di Bugatti S.r.l.
via Industriale, 69
25065 Lumezzane (BS)-Italia
tel. +39.030.892.80
fax +39.030.892.82.50
www.casabugatti.com
diva@casabugatti.it

BUGATTI®
ITALY



concept & design: stars_andreas seegatz



diva
BUGATTI®
ITALY

- Manuale d' istruzioni
- Owner's Guide
- Manuel d'instructions
- Bedienungsanleitung
- Instrucciones para el uso
- Manual de instruções
- Gebruiksaanwijzing
- Инструкция по применению
- Návod k použití
- Manual de instrucțiuni
- Käyttöohjeet
- المالك دليل
- ΟΔΗΓΙΕΣ ΧΡΗΣΗΣ
- Bruksanvisning
- Brugsanvisning
- Українська

diva

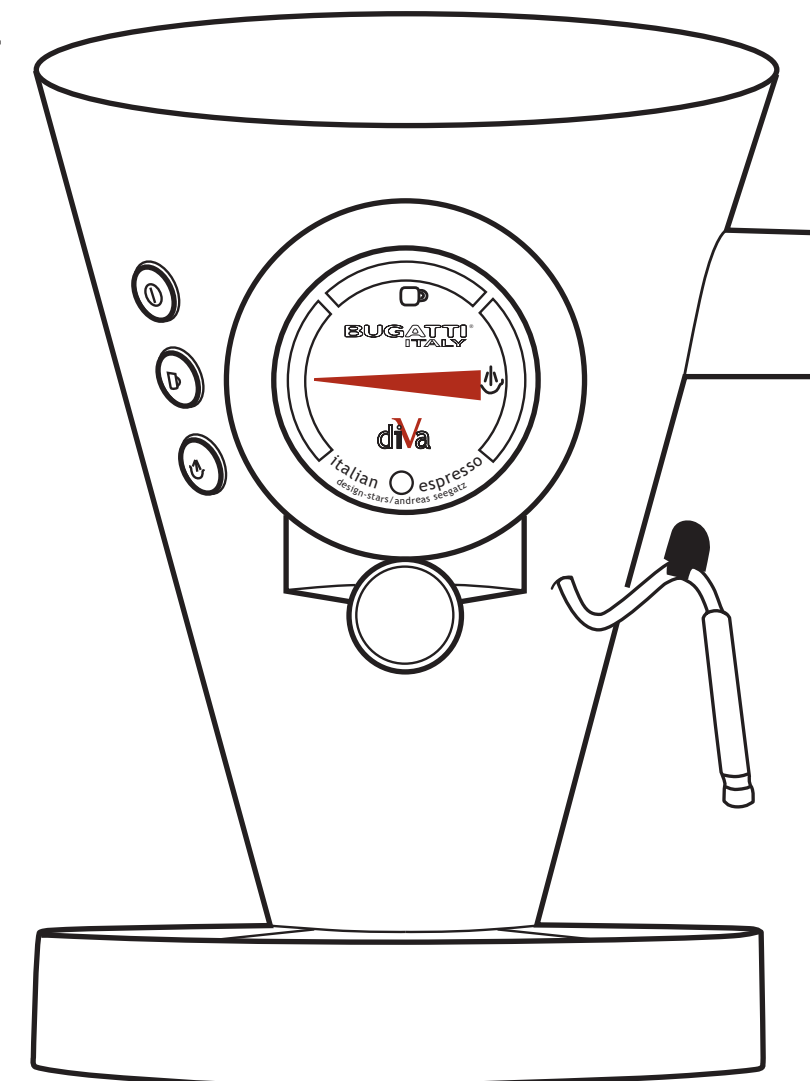

Gusta il caffè esclusivo Bugatti appositamente preparato per la diVa.
Enjoy your exclusive Bugatti coffee especially prepared for diVa.
Savourez le café que Bugatti a préparé exclusivement pour la diVa.
Genießen Sie den exklusiven Espresso Bugatti, der speziell für die diVa zubereitet wird.
Guste el exclusivo café Bugatti especialmente preparado para diVa.
Saboreie o café Bugatti preparado exclusivamente para a diVa.
Geniet van een exclusieve BUGATTI koffie speciaal bereid voor diVa.
Попробуй исключительный кофе Bugatti приготовил для DiVa
Pochutnejte si na exkluzivní kávé Bugatti, speciálně připravené pro kávovar DiVa.
Gustați exclusiva cafea Bugatti special pregătită cu DiVa.
Maista Bugatti exclusive kahvia, joka on valmistettu erityisesti diValle.
بديفا خصيصا المعدة "بجاتي" بقهوتك تمتع
享受專為diVa提供的布加蒂咖啡
diva のために作られたブガッティ・コーヒーをお楽しみください。
Nyd den eksklusive bugatti kaffe, specielt lavet til diva

diva

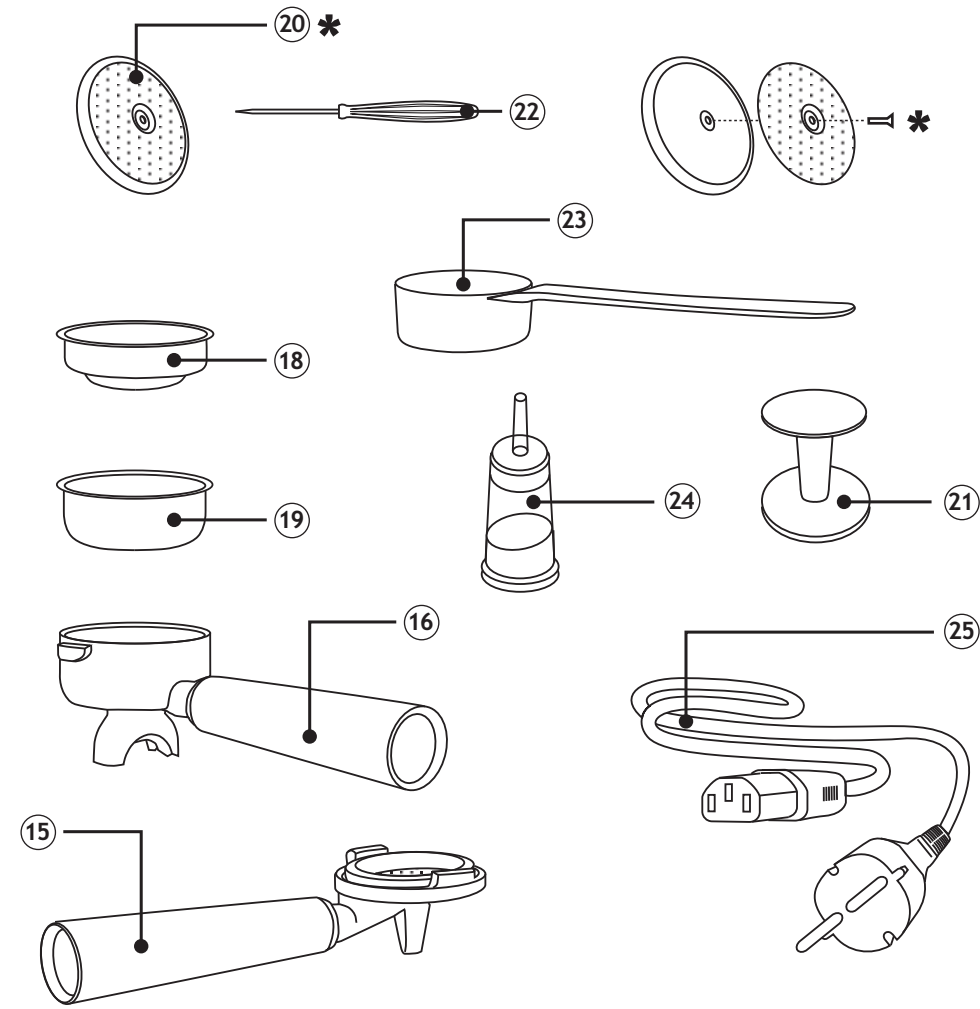
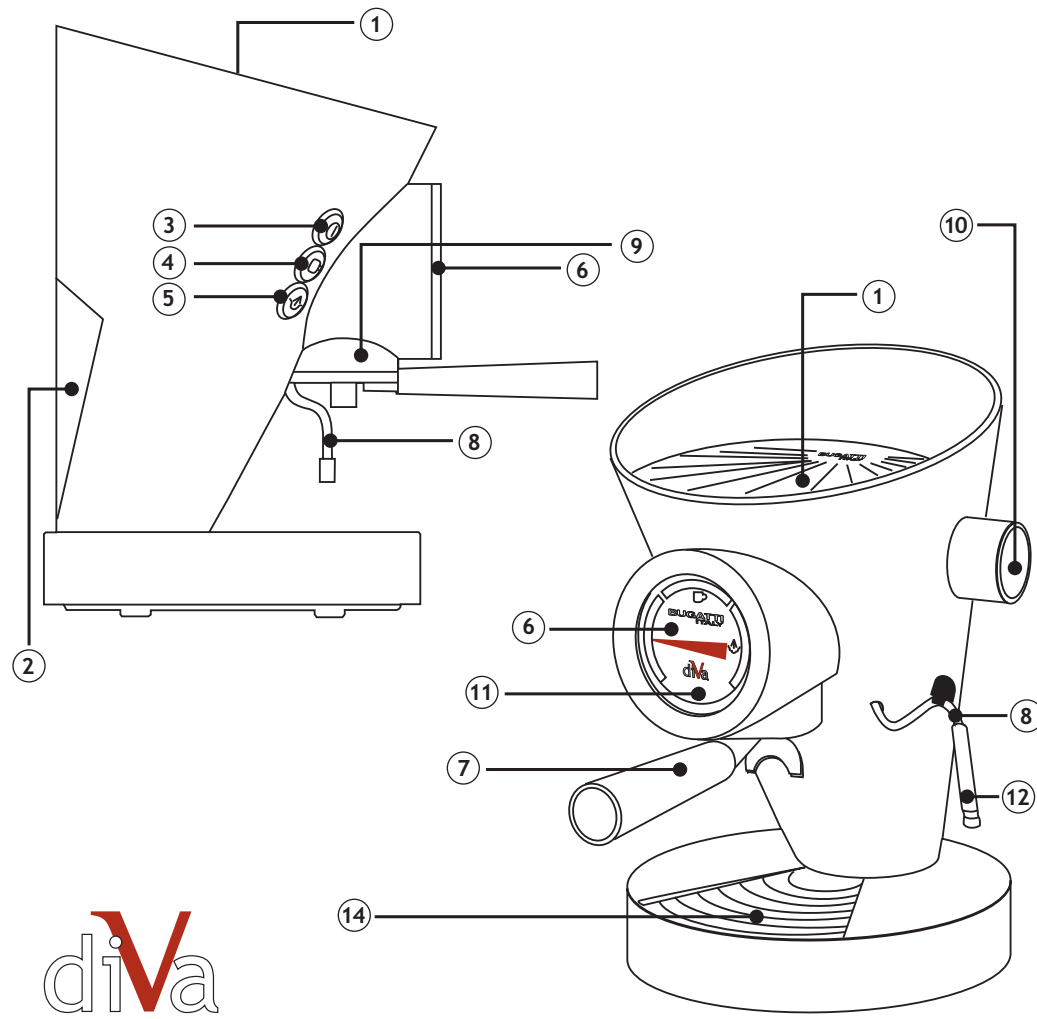

Timbro/Nome/Indirizzo rivenditore
Retailer stamp/name and address

Numero documento fiscale e data acquisto:
Number and/or date of receipt of payment:

BUGATTI
ITALY

GARANZIA
WARRANTY
GARANTIE
GARANTIA
ГАРАНТИЯ
ZARUKA
TAKUU
質量保証
無償保証サービス

etichetta matricola

Numero Matricola

Pag. 1 italiano

Pag. 17 english

Pag. 33 français

Pag. 49 deutsch

Pag. 65 español

Pag. 81 português

Pag. 97 nederlands

Pag. 113 русский

Pag. 129 český

Pag. 145 română

Pag. 161 suomi

Pag. 177 العربية

Pag. 193 ΕΛΛΑΔΑ

Pag. 209 SVENSKA.

Pag. 225 dansk

Pag. 241 Україн

ВАЖНЫЕ ЗАМЕЧАНИЯ!

Уважаемый покупатель!

Кофеварка «Дива» позволяет приготовить кофе, используя как молотый кофе, так и кофе в чалдах.

Внимательно прочтите данную инструкцию перед первым использованием, чтобы ознакомиться с работой нового прибора. Пожалуйста, сохраните инструкцию для дальнейших справок.

Внимание

Фирма не несет ответственности за возможные неполадки, вызванные:

- неправильной эксплуатацией прибора;
- ремонтом, осуществленным неуполномоченным на то лицом или сервисным центром;
- установкой и использованием не оригинальных запасных частей и аксессуаров.

Применение и инструкция по эксплуатации

При возникновении каких-либо проблем и по любым вопросам звоните по телефону горячей линии CASA Bugatti: 8-800-100-0323. При утере инструкции, Вы можете запросить ее по электронной почте info@casabugatti.ru

На первой странице Вы найдете иллюстрации к тексту.

При чтении, держите вкладку с иллюстрациями открытой.

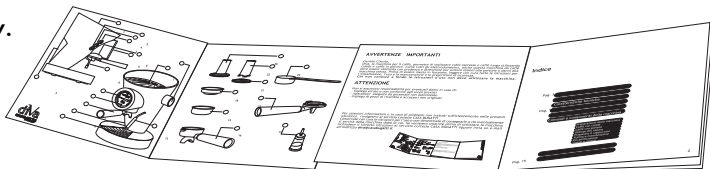

Оглавление

Стр. 115	Технические характеристики
Стр. 115	Описание деталей прибора
Стр. 115	Аксессуары
Стр. 116/117	Меры безопасности
Стр. 118	Перед первым использованием
Стр. 119/16	Советы и рекомендации по эксплуатации

Стр. 119	Подготовка кофеварки
Стр. 119/120	Кофе в чалдах
Стр. 120/121	Молотый кофе
Стр. 122	Использование пара
Стр. 123	Приготовление капучино
Стр. 124	Уход и чистка прибора
Стр. 125	Декальцификация
Стр. 126	Неисправности и их устранение

Стр. 127	Вкусный кофе-эспрессо
Стр. 128	Гарантийное обслуживание

Технические характеристики

Питание	Указано на дне прибора
Номинальная мощность	Указано на дне прибора
Габариты	Высота 365 мм; диаметр 240 мм
Корпус	Литой алюминий и сталь
Вес	Около 6,5 кг
Длина шнура питания	Около 1,2 м
Насос	15 бар
Емкость бойлера	0,25 л
Контроль температуры	Термометр со спиралью Bourdon
Тип управления	Ручное
Подача пара	Ручная
Объем резервуара для воды	0,8 л
Время нагрева	2 мин.
Защита от перегрева	Есть
Изоляция	Класс защиты I
Соответствие	CE 89/336 CEE
Гарантия	По приложенному сертификату

Описание деталей прибора

Место для подогрева чашечек ①	Трубка выхода пара ⑧
Резервуар для воды ②	Гнездо фильтродержателя ⑨
Кнопка вкл./выкл ③	Кран подачи пара ⑩
Кнопка налива кофе ④	Световой индикатор ⑪
Кнопка подачи пара ⑤	Защитный наконечник ⑫
Термометр ⑥	Решетка поддона для капель ⑭
Фильтродержатель ⑦	

Аксессуары

Фильтродержатель для кофе в чалдах ⑮	Диск для утрамбовки кофе ⑳
Фильтродержатель для варки молотого кофе ⑯	Отвертка ㉒
Фильтр для 1 чашки кофе ⑰	Мерная ложечка ㉓
Фильтр для 2 чашек кофе ⑱	Угольный фильтр ㉔
Переходник для варки молотого кофе ㉑	Электрический шнур ㉕

Нормы безопасности

ВО ВРЕМЯ ЭКСПЛУАТАЦИИ ПРИБОРА ВСЕГДА СОБЛЮДАЙТЕ СЛЕДУЮЩИЕ МЕРЫ ПРЕДОСТОРОЖНОСТИ:

1. Перед первым использованием проверьте, соответствует ли напряжение, указанное на приборе, напряжению электрической сети в Вашем доме .
2. Используйте прибор только в целях, предусмотренных данной инструкцией.
3. Используйте только приспособления, входящие в комплект прибора.
4. Во избежание поражения электрическим током **НЕ ПОГРУЖАЙТЕ ПРИБОР, ВИЛКУ ИЛИ ЭЛЕКТРИЧЕСКИЙ ШНУР В ВОДУ ИЛИ ДРУГИЕ ЖИДКОСТИ.** Ставьте прибор в такие места, где он не может упасть в воду или другие жидкости. При попадании воды на прибор, немедленно отключите его от сети. Не пользуйтесь прибором, упавшим в воду. Отнесите его в уполномоченный сервисный центр.
5. Не допускайте детей к работе с прибором без присмотра взрослых (**Рис. В**).
6. **Если штепсельная вилка прибора не совпадает по конструкции с Вашей розеткой, обратитесь за помощью в уполномоченный сервисный центр. Применение различных переходников может привести к поломке прибора и прекращению гарантийных обязательств.**
7. Не оставляйте включенный в сеть прибор без внимания.
8. Во избежание перегрузки электрической сети не подключайте другой прибор высокой мощности к той же сети, к которой подключен ваш прибор.
9. **Отсоединяйте прибор от сети после окончания использования, перед перемещением с одного места на другое и перед чисткой (Рис. Е).**
10. Никогда не тяните за шнур при отключении прибора от сети; возьмитесь за штепсельную вилку и выньте ее из розетки.
11. Не допускайте соприкосновения шнура или самого прибора с нагретыми поверхностями (**Рис. А**).
12. Располагайте прибор и шнур так, чтобы никто не смог случайно задеть шнур и опрокинуть прибор.
13. Не пользуйтесь прибором с поврежденным электрическим шнуром или штепсельной вилкой. Не пытайтесь отремонтировать прибор самостоятельно. Замена электрического шнура и штепсельной вилки должна производиться только в уполномоченном сервисном центре.
14. Никогда не разбирайте прибор самостоятельно; неправильная сборка может привести к поражению электрическим током во время последующего использования прибора. **Все ремонтные работы должны производиться только в уполномоченном сервисном центре.**
15. Не пользуйтесь прибором в местах, где в воздухе могут содержаться пары легковоспламеняющихся газов.
16. Этот прибор предназначен только **для домашнего использования** и не предназначен для коммерческого и промышленного использования.
17. Выполняйте все требования данной инструкции.

Специальные меры предосторожности

1. При открывании крана подачи пара для приготовления капучино, не подставляйте руки под паровое сопло во избежание получения ожога (**Рис. С**).
2. Устанавливайте прибор на сухую горизонтальную поверхность рядом с розеткой. Расстояние между прибором и стенами должно быть не менее 10 см (**Рис. D**).
3. Полностью охлаждайте кофеварку перед чисткой или помещением на хранение.
4. Отсоединяйте прибор от сети при длительном хранении, а также перед перемещением с одного места на другое.
5. **Не допускайте хранения кофеварки с водой в помещениях с отрицательной температурой, т.к. это может привести к выходу из строя прибора.**
6. Не включайте кофеварку без воды.
7. Регулярно очищайте бойлер кофеварки от накипи, при этом применяйте только средства, рекомендованные в данной инструкции.
8. Во избежание пожара или поражения электрическим током не снимайте крышек, предназначенных для технического обслуживания электроприбора. Внутри электроприбора нет никаких деталей, требующих обслуживания пользователем. Ремонт электроприбора должен осуществляться только в уполномоченном сервисном центре.
9. Прибор необходимо подключить к розетке, которая имеет контакт защитного заземления.

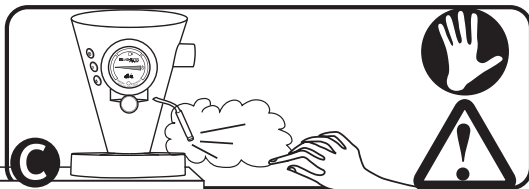
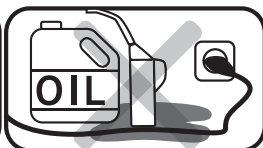
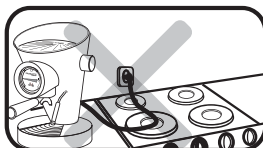
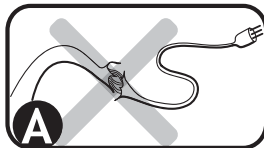

Перед первым использованием

Подсоединение к сети. Вставьте электрический шнур (25) сначала в прибор, а затем в розетку с напряжением, соответствующим информации на приборе. Розетка должна быть заземлена.

Налейте воду в резервуар для воды (2), установите его на корпус прибора.

1. Включите кофеварку, нажав на кнопку вкл./выкл. (3), загорится световой индикатор (11) на термометре (6), показывающий, что кофеварка включена.
2. Откройте кран подачи пара (10), повернув его против часовой стрелки, и нажмите кнопку налива кофе (4). Дождитесь, пока вода потечет из трубки выхода пара (8).
3. Закройте кран подачи пара (10), повернув его по часовой стрелке, подождите, пока вода не потечет из гнезда фильтродержателя (9).
4. Отключите кнопку налива кофе (4).
5. Следите, чтобы в резервуаре (2) была всегда вода и чтобы трубка подачи воды была всегда погружена в нее. **Никогда не включайте кофеварку без воды, это приведет к поломке прибора.**
6. Перед тем, как долить воду в резервуар (2), слейте воду из поддона для капель.

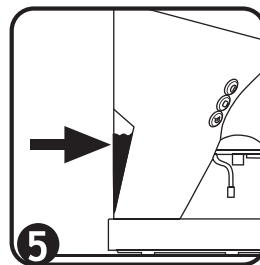
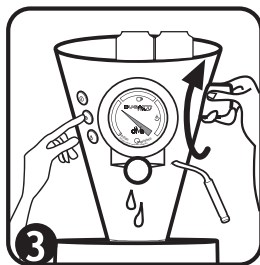
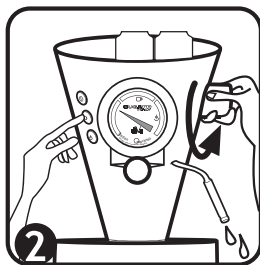
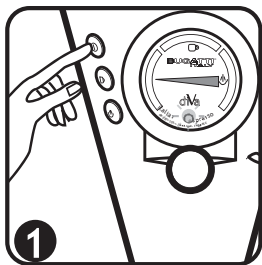

Советы и рекомендации по эксплуатации

При первом включении кофеварки DiVa или после длительного ее бездействия, произведите следующие действия:

1. Налейте воду в резервуар для воды (2), установите его на корпус прибора.
2. Подключите прибор к электросети.
3. Включите кофеварку, нажав на кнопку вкл./выкл. (3), загорится световой индикатор (11) на термометре (6), показывающий, что кофеварка включена.
4. Откройте кран подачи пара (10), повернув его против часовой стрелки, и нажмите кнопку налива кофе (4). Дождитесь, пока выйдет вода из трубки выхода пара (8). Закройте кран подачи пара (10), повернув его по часовой стрелке, дождитесь, пока вода не потечет из гнезда фильтродержателя (9). Отключите кнопку налива кофе (4).
- 5) Подождите, пока стрелка термометра (6) поднимется до сектора «чашка». Кофеварка готова к использованию.

В комплекте кофеварки DiVa два фильтродержателя: один - для варки кофе в чалдах (15), другой - для варки молотого кофе (16) с фильтрами для 1 чашки (18) и для двух (19).

Кофе в чалдах

Для приготовления кофе в чалдах убедитесь, что в кофеварке установлен переходник для варки кофе в чалдах. При необходимости замените переходник.

- 1) Проверьте, чтобы стрелка термометра была на секторе «чашка».
- 2) Положите чалду в фильтродержатель (15).
- 3) Вставьте фильтродержатель (15) в гнездо фильтродержателя (9) и закрепите, повернув против часовой стрелки до упора (ручка фильтродержателя должна быть по центру кофеварки).
- 4) Поставьте нагретую чашку на решетку поддона для капель под фильтродержатель (15).

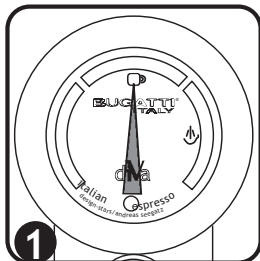

Советы и рекомендации по эксплуатации

- 5) Нажмите кнопку налива кофе (4).
- 6) Когда чашка наполнится, снова нажмите кнопку (4).
- 7) Подавайте кофе сразу после приготовления.
- 8) Снимите фильтродержатель (15) с кофеварки поворотом влево.
- 9) Выбросьте использованную кофейную чалду.
- 10) Кофеварка готова к повторному использованию.

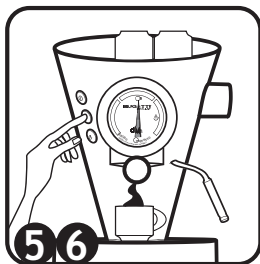

Для приготовления напитка из молотого кофе убедитесь, что в кофеварке установлен переходник для варки молотого кофе. При необходимости замените переходник. Убедитесь, что прибор остыл, выключен и отключен от сети.

А) Выкрутите отверткой (22) винт, расположенный в гнезде фильтродержателя. Снимите фильтр вместе с винтом.

В) Прикрутите в гнездо фильтродержателя переходник для варки молотого кофе (20). Ваша кофеварка готова к варке молотого кофе.

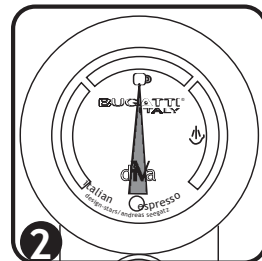
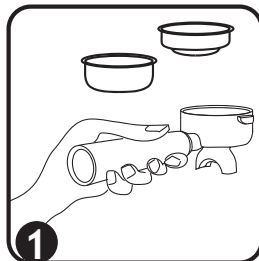
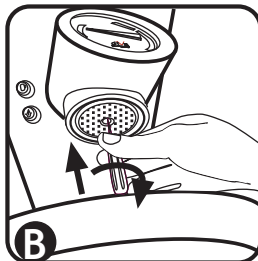
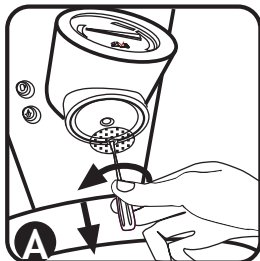

Советы и рекомендации по эксплуатации

- 1) Проверьте, чтобы стрелка термометра была на секторе «чашка».
- 2) Вставьте в фильтродержатель (16) фильтр для молотого кофе для 1 (18) или 2-х чашек (19).
- 3) Насыпьте кофе в фильтр мерной ложечкой (23) из расчета ложка кофе на 1 чашку готового кофе.
- 4) Разровняйте и утрамбуйте кофе в фильтре.
- 5) Вставьте фильтродержатель (16) в гнездо (9), закрепите поворотом против часовой стрелки до упора.
- 6) Подставьте нагретую чашку под фильтродержатель (16).
- 7) Нажмите кнопку налива кофе (4).
- 8) Когда чашка наполнится, снова нажмите кнопку (4).
- 9) Подавайте кофе сразу после приготовления
- 10) Снимите фильтродержатель (16) с кофеварки поворотом влево.
- 11) Очистите фильтр от использованного кофе.

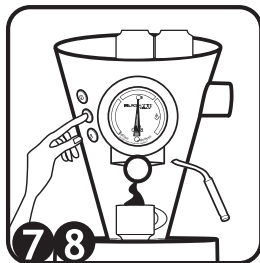
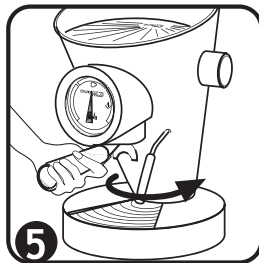

Использование пара

- 1) Включите кофеварку, нажав на кнопку вкл./выкл. (3). Откройте кран выхода пара (10), повернув его против часовой стрелки. Дождитесь пока не пойдет вода.
- 2) Закрутите кран выхода пара (10).
- 3) Нажмите кнопку подачи пара (5), дождитесь пока стрелка термометра дойдет до сектора «пар», откройте кран (10) для выпуска пара. Пар выходит 90 секунд.
- 4) Чтобы вспенить дополнительную порцию молока (сливок), отключите кнопку подачи пара (5) и закрутите кран (10).
- 5) Нажмите на кнопку налива кофе (4), дождитесь, пока вода не пойдет из гнезда фильтродержателя (9), затем повторите действия с пункта (3).
- 6) Всегда отключайте кнопку подачи пара (5) после использования.
- 7) **Важно:** Чтобы кофеварка сразу была готова к варке кофе, после перекрытия крана (10) отключите кнопку подачи пара (5), нажмите на кнопку (4) налива кофе, дождитесь, пока вода не потечет из гнезда фильтродержателя (9).
- 8) Кофеварка снова готова к использованию
- 9) Перед тем, как долить воду в резервуар (2), слейте воду из поддона для капель.
- 10) **ВНИМАНИЕ!** Часто проверяйте уровень воды в резервуаре (2).

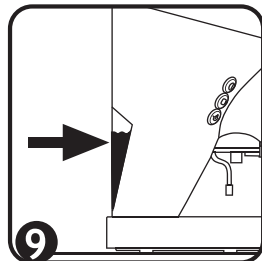
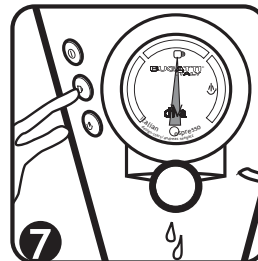
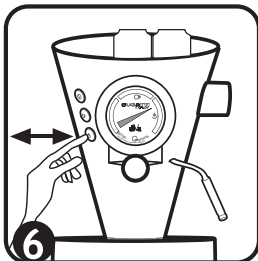
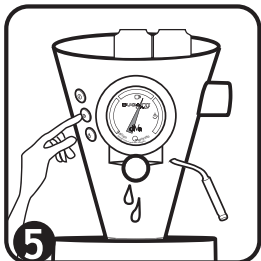
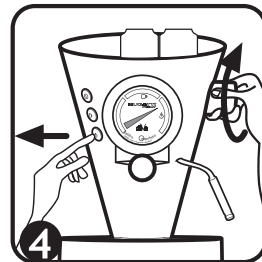
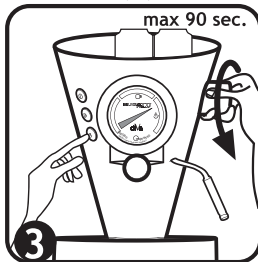
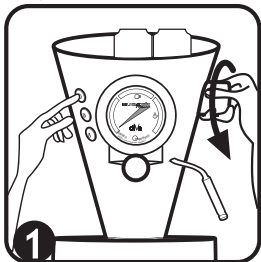

Советы и рекомендации по эксплуатации

Приготовление капучино

- 1) Приготовьте одну или несколько чашек кофе как описано выше.
- 2) Налейте половину чашки холодного молока (сливок).
- 3) Нажмите кнопку подачи пара (5) и подождите, когда стрелка термометра дойдет до сектора «пар».
- 4) Установите трубку подачи пара (8) в удобную позицию и подставьте кружку под неё, погрузив трубку в молоко (сливки).
- 5) Откройте кран подачи пара (10), повернув его медленно против часовой стрелки.
- 6) Под действием пара молоко вспенится.
- 7) Когда пены будет достаточно, закройте кран подачи пара, повернув его по часовой стрелке.
- 8) Выключите кнопку подачи пара (5).
- 9) Достаньте кружку из-под трубки.
- 10) Выложите ложечкой пену в заранее приготовленный кофе, посыпьте сверху какао или корицей.
- 11) Важно:** Чтобы кофеварка сразу была готова к варке кофе, после перекрытия крана (10) отключите кнопку подачи пара (5), нажмите на кнопку (4) налива кофе, дождитесь, пока вода не потечет из гнезда фильтродержателя (9).
- 12) Кофеварка снова готова к использованию.
- 13) Чтобы промыть трубку (8) от молока, подождите, пока она остынет. Снимите защитный наконечник (12), слегка поворачивая его в оба направления попеременно, протрите трубку (10) мягкой тряпочкой, смоченной в нейтральной моющей жидкости, промойте наконечник (12). Откройте кран подачи пара (10) и выпустите пар в течение 2-3 секунд. Снова наденьте наконечник (12) на трубку подачи пара (8).
- 14) Перед тем, как долить воду в резервуар (2), слейте воду из поддона для капель.
- 15) **ВНИМАНИЕ!** Часто проверяйте уровень воды в резервуаре (2).

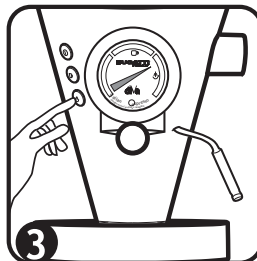
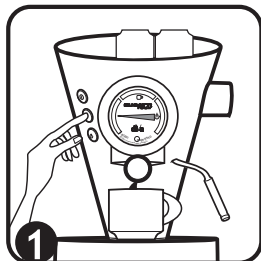

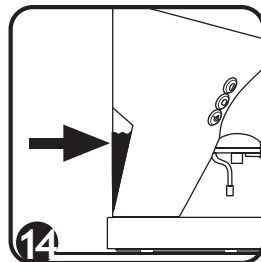
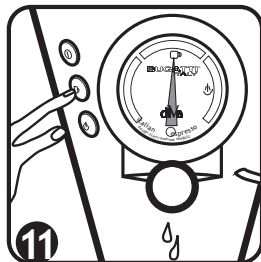
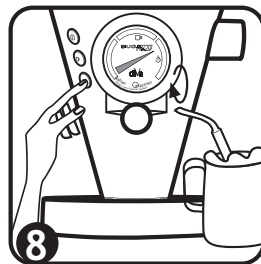
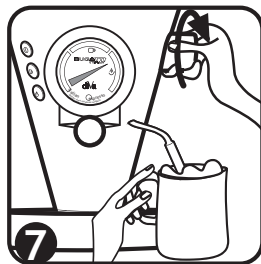
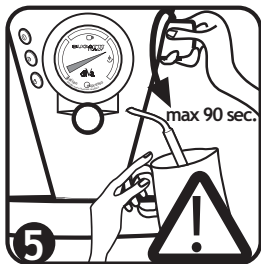

Уход и чистка прибора

Перед чисткой прибора выключите его и отключите от сети. Подождите, пока кофеварка остынет, и протрите мягкой тряпочкой, смоченной в нейтральной моющей жидкости. Не пользуйтесь растворителями.

Необходимо протирать кофеварку и промывать фильтры после каждого использования.

Н) Чистка фильтров для молотого кофе.

Почистите фильтры щеточкой, если отверстия забиты

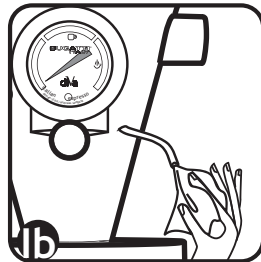
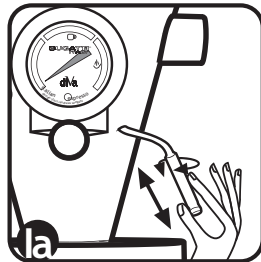

Ia. Чистка трубки подачи пара: снимите за щитный наконечник(12). Его можно мыть в посудомоечной машине.

Ib. Трубку подачи пара протрите мягкой тряпочкой.

Советы и рекомендации по эксплуатации

Декальцификация

Кофеварка DiVa изготовлена из лучших видов материала, которыми располагает рынок на сегодняшний день. Угольный фильтр очищает воду и уменьшает количество накипи.

Необходимо периодически менять угольный фильтр (24). Мы рекомендуем менять угольный фильтр каждые 3-4 месяца в зависимости от жесткости воды.

Угольный фильтр (24) ставится внутри резервуара для воды (2) и соединен с трубкой помпы.

Чтобы заменить фильтр:

- 1) Снимите резервуар для воды (2).
- 2) Вытащите трубку помпы из фильтра (24).
- 3) Вставьте трубку в новый фильтр.
- 4) Поместите трубку с фильтром в резервуар и установите резервуар на корпус прибора.

Примечание: никогда не используйте химические продукты для снятия накипи.

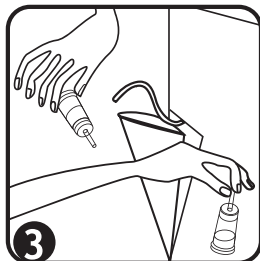
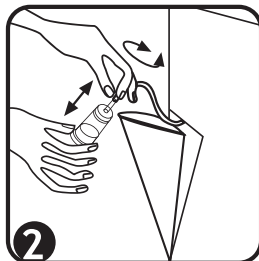
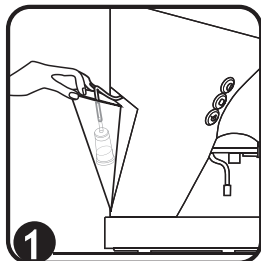

Неисправности и их устранение

При обнаружении каких-то неполадок немедленно отключите кофеварку от сети.

Если Вам не удалось устранить неисправность с помощью приведенной ниже таблицы, позвоните по телефону горячей линии CASA Bugatti 8 -800-100-0323. Фирма не несет ответственности и прекращает гарантийное обслуживание в случае, когда неисправность была устранена не по правилам.

Неисправность

Не горит лампочка
Вкл.-выкл.

Не выходит кофе.
Насос работает
слишком шумно.

Не поднимается
температура

Кофе имеет привкус
горелого

Вода капает на
решетку

Возможные причины

Не поступает
напряжение к
кофеварке

Нет воды в
резервуаре (2)
Резервуар
установлен
неправильно.

Перегорел
нагревательный
элемент,
термометр сломался

Нажата кнопка
подачи пара (5)

Вода увеличивается в
объеме при подогреве

Устранение

Проверить, как вставлен шнур
в розетку и в кофеварку.
Проверить напряжение в
Вашем доме.

Залить свежей водой резер-
вуар и установить его
правильно

Запросить сервисное обслу-
живание CASA BUGATTI
для замены нагревательного
элемента и термометра

Довести до нужной темпера-
туры кофеварку по п.6 раз-
дела «Использование пара»

Вкусный кофе-эспрессо

Вкусный кофе-эспрессо должен отвечать следующим характеристикам:

- 1) Порция молотого кофе должна весить 7 гр плюс минус 0,5 гр.
- 2) Температура воды, выходящей из кофеварки, должна быть 88 °С с колебанием в 2-3°С.
- 3) Температура готового напитка должна быть 67 °С.
- 4) Вода должна выходить под давлением в 9 атмосфер.
- 5) Время прохода воды от форсунки до чашки около 25 секунд (с колебанием в 2 – 2,5 секунды)
- 6) В чашке должно быть не более 25 мл кофе (± 2 – 2,5 мл)



diva
BUGATTI
ITALY



Гарантийное обслуживание

1) Кофеварка имеет гарантию на 1 год, которая распространяется на все возможные дефекты производства, считая со дня продажи прибора. Под гарантией подразумевается замена или бесплатный ремонт деталей прибора, которые будут иметь производственный дефект.

2) Если устранить неисправность невозможно или при повторном дефекте, фирма заменяет кофеварку на новую.

3) Гарантия не распространяется на поломки, вызванные неправильной эксплуатацией прибора, падением, неправильной установкой и уходом, несоблюдением правил пользования кофеваркой, внесением изменений или установкой не оригинальных запасных частей и всем, что не предусмотрено нормами безопасности.

4) Гарантия не распространяется на поломки, вызванные применением не по назначению или не в домашних условиях.

5) Фирма не несет ответственность в случае, если каким-то образом пострадают пользователи или домашние животные, по причине несоблюдения норм безопасности, перечисленных в инструкции по использованию

6) Возможный ремонт или замена не прерывает гарантийный период, который истекает по окончании 1 года со дня покупки.

Не подвергаются замене быстроизнашивающиеся детали: фильтры, уплотнители, нагревательный элемент и т.д.

СЕРВИСНОЕ ОБСЛУЖИВАНИЕ

При обнаружении каких-либо неисправностей сразу позвоните по телефону горячей линии CASA Bugatti 8-800-100-0323. Ремонт и транспортировка после истечения гарантийного срока осуществляются полностью за счет покупателя. По возможности сохраните оригинальную упаковку прибора.